

GDS 30-60

ESSICCATOIO RAPIDO A PIASTRE RADIANTI

QUICKRADIANTPLATEDRIER

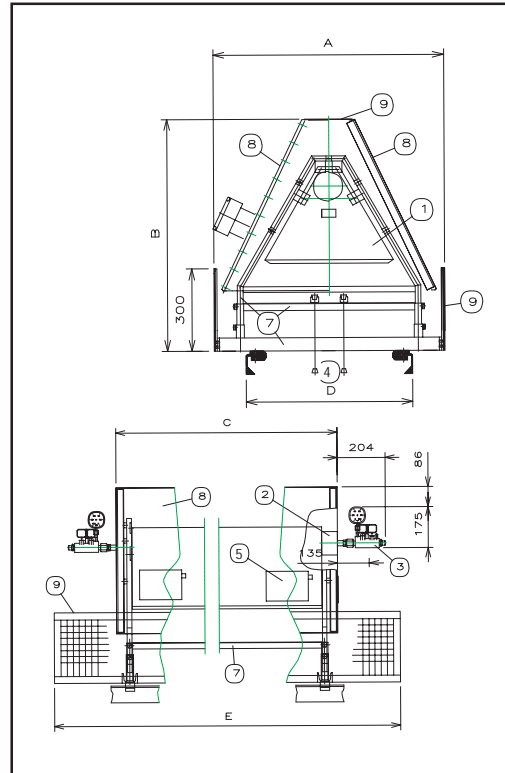

- GDS 30 -	- GDS 60 -
A : 700mm	A : 700mm
B : min.730-max.850mm	B : min.730-max.850mm
C : 1.295 mm	C : 1.665 mm
D : 420 - 500 mm	D : 420 - 500 mm
E : 1.895 mm	E : 2.265 mm
Peso : 125 kg circa	Peso : 140 kg circa

L'essiccatoio modello GDS 30/60 monta un bruciatore ad aria aspirata funzionante sul principio di venturi; sono macchine di linea dedicate al riscaldamento e/o essiccazione rapida di piastrelle ceramiche nei processi produttivi di smaltatura e decoro, ideale negli impieghi dove è richiesta un'elevata potenza con spazi modesti. E' dedicato principalmente al trattamento di piccoli formati e si distingue per la semplicità di utilizzo e per la bassa manutenzione richiesta. Il bruciatore monta un combustore in trama di fibre metalliche che consente una combustione catalitica in assenza di fiamma ed emissività termica radiante nel campo dell'infrarosso medio ed emissioni nocive quasi assenti. Caratterizzato da un'inerzia termica quasi nulla l'essiccatoio GDS viene spento automaticamente ad ogni vuoto di linea mediante l'intervento di una fotocellula temporizzata. La macchina, funzionante sia a gas metano che GPL, è dotata di tutte le sicurezze richieste dalla normativa in materia.

The GDS 30/60 drier has an air heater which operates according to the Venturi principle. They should be installed in ceramic lines for quick heating-up and/or drying of ceramics tiles just after enameling or decoration. They are suitable for systems for which high power is required in a limited space. It is suitable for small products. Easy to operate, it requires little maintenance. Drier burner has a metal fiber heater for a fire-free catalytic combustion and radiant emission within the medium infrared range and very low harmful emissions (nearly free). Its thermal inertia is close to zero. GDS drier is automatically stopped by a timed photocell if the production line conveys no tiles. The drier is fuelled with methane or LPG and is equipped with all safety devices as specified in current standards in force.

MODEL	MAX POWER	MIN POWER	GAS CONNECTOR	MAX GAS CONSUMPTION	MIN GAS CONSUMPTION	RADIANT SURFACE CM ²
GDS 30	40 KW	20 KW	1/2"	3.97 m ³ /h (1) 5.16 l/h (2)	2.17 m ³ /h (1) 2.82 l/h (2)	2040
GDS 60	60 KW	35 KW	1/2"	6.75 m ³ /h (1) 8.77 l/h (2)	3.61 m ³ /h (1) 4.69 l/h (2)	2550

(1) METANO - (2) GPL